

EBL-1 Sicherheitsbeschlag

robust, flexibel, bedienerfreundlich



Sicher und wetterfest

Wer sich für ein elektronisches Schliesssystem entscheidet, erwartet neben hohem Komfort auch höchste Sicherheit. Der EBL-1 Sicherheitsbeschlag bietet Schutz und Beständigkeit: aufgrund seiner Schutzklasse IP55 ist der robuste Beschlag vorallem für Aussenanwendungen geeignet.

Flexibel im Einsatz

Der Einbau des EBL-1 Sicherheitsbeschlags ist innert kürzester Zeit ohne Verkabelung und ohne Spezialwerkzeug möglich. Ein Umbau der Drückerrichtung von Rechts nach Links ist mit wenigen Handgriffen durchgeführt.

Hohe Energieeffizienz

Durch den besonders geringen Energiebedarf wird eine lange Batterielebensdauer erreicht, was dem Einsatz dieses Beschlags eine hohe Wirtschaftlichkeit verleiht.



Varianten



Komplettgarnitur Elektronisch-Mechanisch

Zylinderausschnitt

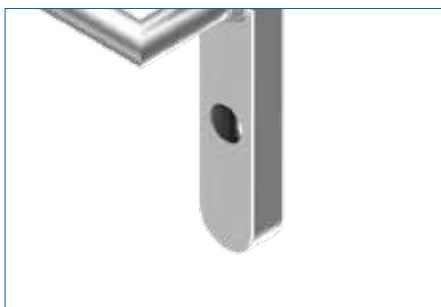

Rundzylinder

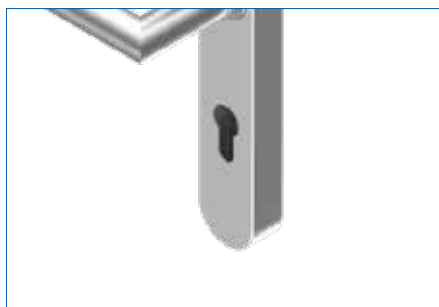

Profilzylinder

Drückerformen



Drückerform L11



Drückerform L11 abgesetzt



Drückerform U22



Drückerform U22 abgesetzt

Ihr Nutzen

Die verschiedenen Varianten des EBL-1 Sicherheitsbeschlags ermöglichen höchste Flexibilität im Einsatz. Sei es an Holz-, Stahl-, Aluminium- oder Schmalrahmentüren. Das bestehende EBL-1 Sortiment wird um den neuen wettergeschützten EBL-1 Sicherheitsbeschlag ergänzt. Das schlanke Design des Sicherheitsbeschlags passt mühelos in jedes Umfeld. Aus diesem Grund ist er sowohl bei Neubauten, als auch bei bestehenden Objekten problemlos einsetzbar. Er wird hohen Sicherheitsansprüchen gerecht und kann durch seine Schutzklasse IP55 problemlos im Aussenbereich eingesetzt werden.

Selbst Flucht- und Rettungswege, sowie Brandschutztüren können mit diesem Beschlagsleser ausgestattet werden. Der Einbau in die Tür ist ohne Verkabelung und Spezialwerkzeug innert kürzester Zeit möglich. Sogar ein Umbau der Drückerrichtung von Rechts nach Links ist mit wenigen Handgriffen durchgeführt.

